

Nº DE ELEMENTO	DESCRIPCIÓN	CANTIDAD
1	MOTOR 0.5 HP	1
2	TORNILLO CABEZA HEX. M 6X1X16	4
3	ARANDELA TIPO RETÉN	1
4	CONTRACARA $\phi$ 142	1
5	SELLO AF 20	1
6	TURBINA $\phi$ 130	1
7	ORING $\phi$ 137.6 X 262	1
8	TAPÓN BRONCE 1/2" NF	1
9	CARACOL - ENTRADA/SALIDA 1" BSP	1

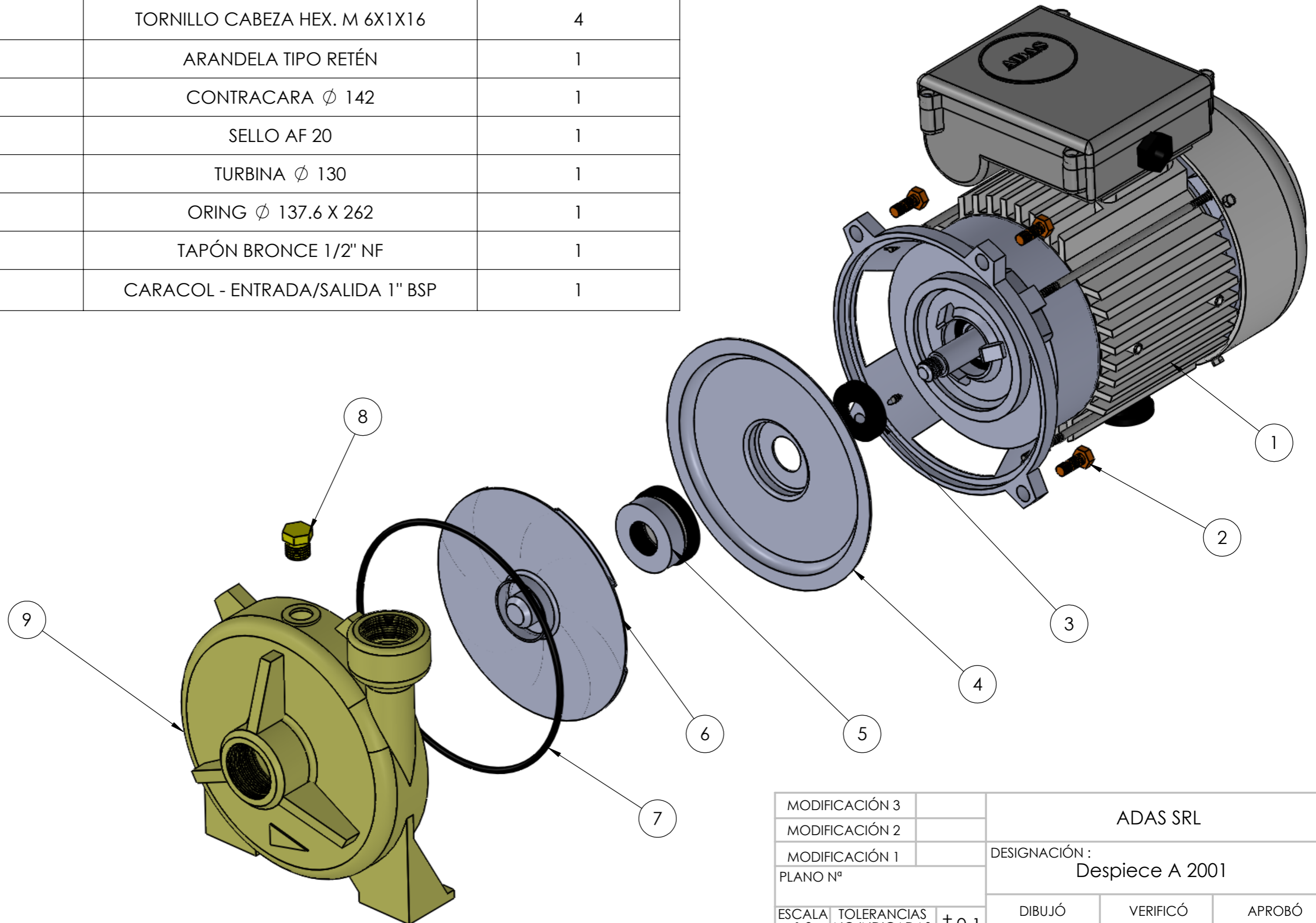

MODIFICACIÓN 3		ADAS SRL		
MODIFICACIÓN 2		DESIGNACIÓN : Despiece A 2001		
MODIFICACIÓN 1				
PLANO Nº				
ESCALA 1:2	TOLERANCIAS NO INDICADAS	$\pm 0.1$	DIBUJÓ Juan M. Martina	VERIFICÓ
				APROBÓ